

FRIALEN®-усиливающие накладки типа RS

PE 100 SDR 11

Максимально допустимые рабочие давления: 16 бар
(вода)/ 10 бар (газ)

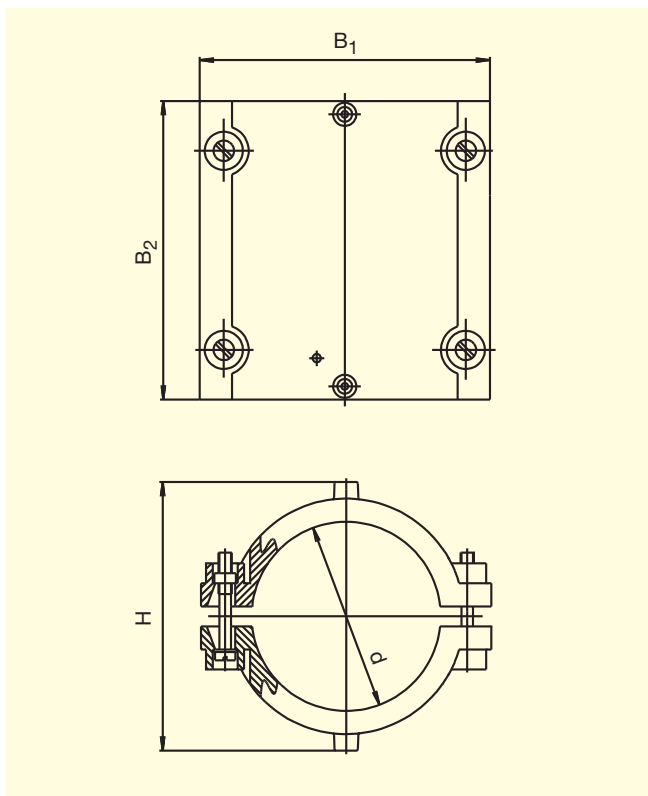

d	Артикул	Статус наличия	VE	PE	H	B ₁	B ₂	Масса, кг/шт.
63	T-612 519	1	20	360	105,5	105	104	0,260

FRIALEN®-безопасные фитинги могут свариваться с трубами с показателем SDR 11 до 17.6.

Присвоен знак технического контроля DVGW, регистрац. №: DV-8601AU2248.

Важная информация о применении **FRIALEN®**-
усиливающих накладок приведена на обороте данного листка.

FRIALEN®-усиливающие накладки типа RS

PE 100 SDR 11

Максимально допустимые рабочие давления: 16 бар (вода)/ 10 бар (газ)

Области применения

FRIALEN®- усиливающие накладки применяется для ремонта небольших, без выхода среды транспортирования, повреждений трубопровода, в особенности для усиления мест пережима и мест с поврежденной поверхностью.

Указания по выполнению работ

Сварка ПЭ-ВП трубопровода с усиливающей накладкой производится в соответствии с FRIALEN®- сваркой – надежно и с осевым силовым замыканием.

Обе седлообразные части привариваются в соответствии с общими требованиями руководства по монтажу (см. в "Руководство по монтажу" для безопасных фитингов FRIALEN® для домовых вводов и распределительных сетей диаметром до 225 мм) (удалить оксидный слой с поверхности трубы, обезжирить и т.д.).

Пять убедительных доводов в пользу FRIALEN®- усиливающих накладок

- **Компактная конструкция**
- **ПЭ-ВП седлообразные накладки снабжены открытой нагревательной спиралью для оптимальной теплопередачи при сварке**
- **Готовая к употреблению конструкция без теряемых деталей**
- **Широкие зоны сварки**
- **Возможность обратного отслеживания детали, благодаря наличию штрих-кода Traceability.**

Загрузку файлов с техническими паспортами наших изделий можно произвести через интернет по адресу www.frialen.de.

Дополнительную информацию по данному вопросу Вы сможете получить у консультантов сервисной службы, а также у других специалистов, занимающихся нашей продукцией марки FRIALEN®. Обращайтесь к нам!

FRIATEC Aktiengesellschaft · Division Technische Kunststoffe
Postfach (п/я) 71 02 61 · 68222 Mannheim (г. Мангейм, ФРГ)
Телефон: +49 621/4861705 · Телефакс: +49 621/479196
Internet: www.frialen.de · E-mail: info-frialen@friatec.de



an *OAliaxis* company